

# Perfect ice, limitless



Katalog  
evo<sup>2</sup>







# INHALT

Unternehmen	5
evo <sup>2</sup>	11
Stärken	39
Produkte	43



# UNTER- NEHMEN

Jung, dynamisch und innovativ:  
Bei WM technics steht der Fortschritt  
an erster Stelle - unserer und jener  
unserer Kunden.

Seit 1986 entwickelt und produziert WM technics hochwertige **Eisbearbeitungsmaschinen** für jegliche Art von Oberflächen und Anforderungen. Unsere innovativen Modelle überzeugen durch hochentwickelte Technologie, einfache Bedienbarkeit, zertifizierte Sicherheit und modernes Design.

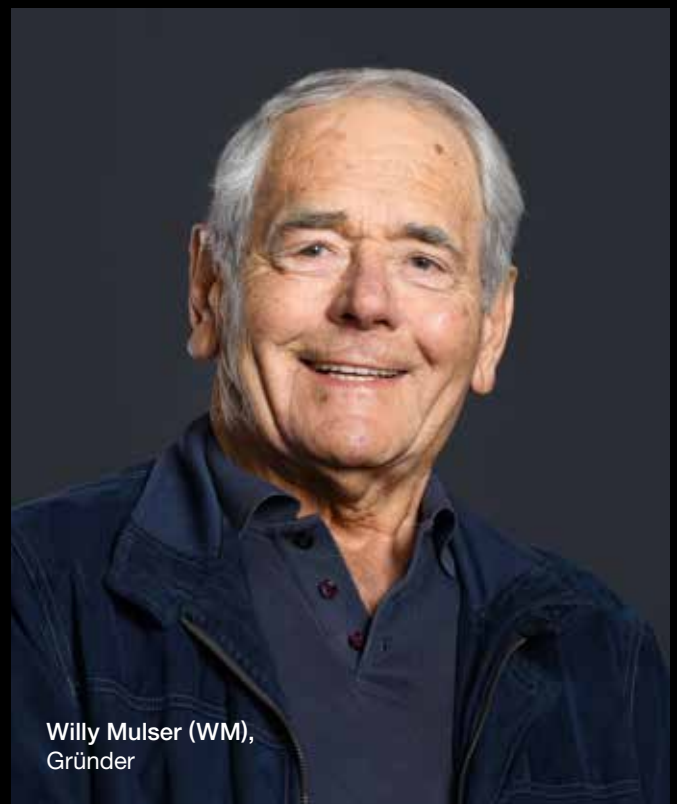

## Das haben wir zu bieten

Ob für professionelle Eisbearbeitung in Arenen oder mobilen Eisbahnen, es läuft immer aufs Gleiche hinaus: WM technics präsentiert die ideale Lösung für jede Anforderung. Durch unser unermüdliches Bestreben nach Produktperfektion revolutionieren wir die Branche mit wegweisenden Standards und positionieren uns als Spitzenreiter auf dem Weltmarkt.

Untermauert durch unsere ausgeprägte digitale Kompetenz, werden Design,

Teilfertigung und Maschinenmontage in unserem Werk in Südtirol (Italien) durchgeführt.

So garantiert WM technics erstklassige Qualität bis ins letzte Detail. Maßgeschneiderte Lösungen, minimierter Wartungsbedarf und standhafter Support bestätigen WM technics als starken Verbündeten.

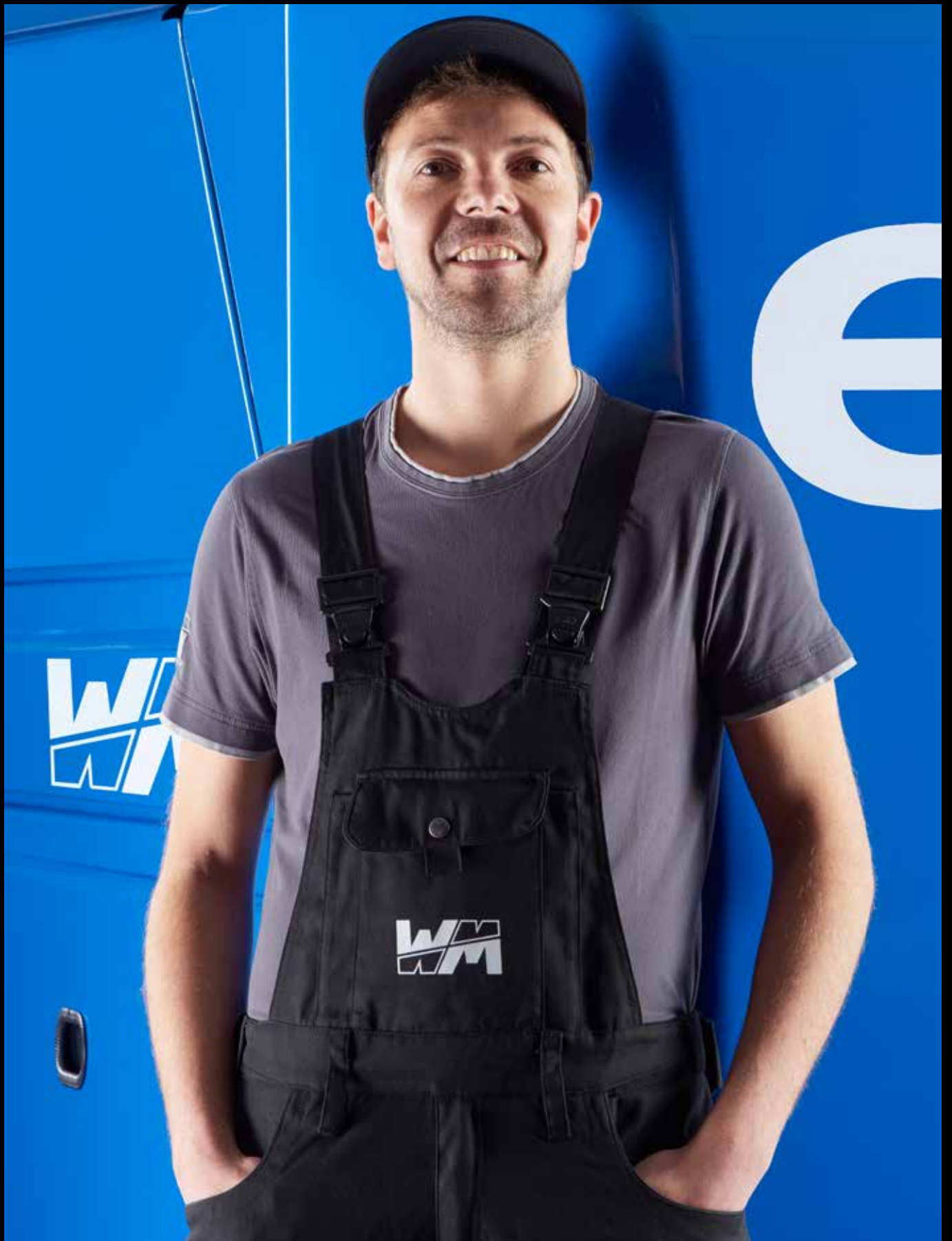

Lukas,  
Team Montage

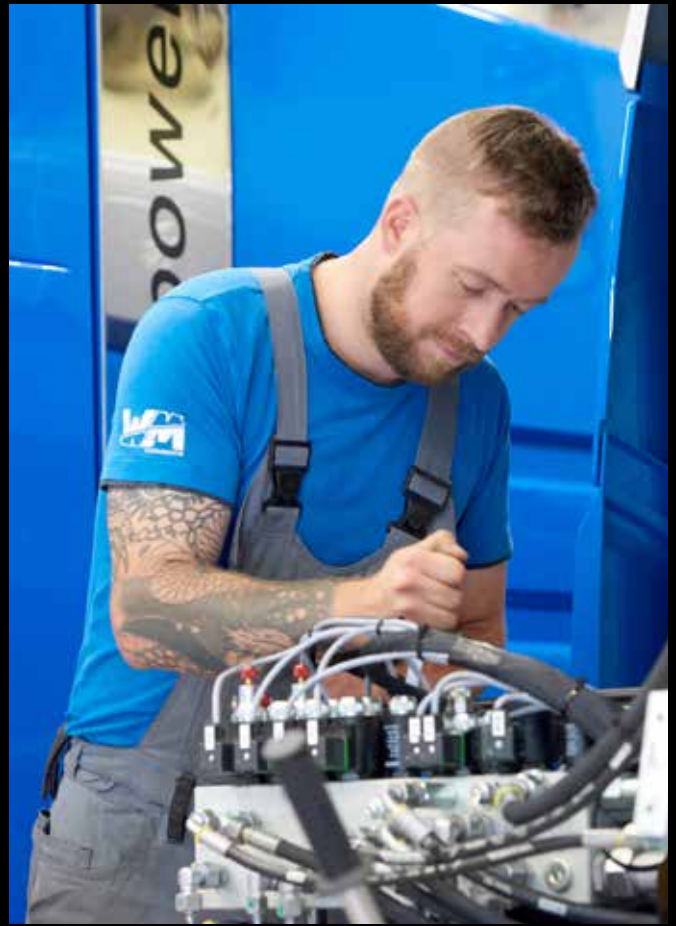



## Innovationskraft, immer einen Schritt voraus

Mit Akribie forschen, testen und vernetzen wir. Unsere Mitarbeiter vereinen in den Bereichen Entwicklung, Produktion und Montage jahrelange Expertise zu einem stimmigen Ganzen.



## Höchste Sicherheitsstandards

Unser Hauptanliegen: Sicherheit und Gesundheit am Arbeitsplatz. Daher sind WM technics Eisbearbeitungsmaschinen intuitiv und sicher konzipiert. Alle Modelle erfüllen die europäischen Richtlinien für Maschinen.



## Kreatives Design

WM technics kreiert mit Eigeninitiative bahnbrechende Maschinen für die Eisbearbeitung. Dabei haben wir stets den Kundenfokus und die gesamte Wertschöpfungskette im Blick.



## Fertigung auf höchstem Niveau

WM technics setzt bei der Herstellung seiner Komponenten auf Präzision und Qualität. Dabei werden nur Standardteile von den besten Lieferanten bezogen. Jedes spezifische Bauteil wird intern passgenau und mit Sorgfalt angefertigt.



## Optimierte Montage

Durch straff organisierte Abläufe kann WM technics in rekordverdächtiger Zeit Eisbearbeitungsmaschinen produzieren. Sämtliche Schritte werden detailgetreu dokumentiert und sind transparent. Die Zusammenstellung erfolgt mit Präzision und Verantwortungsbewusstsein, was den Wartungsaufwand minimiert.



## Allumfassende Qualität

WM technics steht für innovative Eisbearbeitungsmaschinen, die in Sachen Effizienz, Zuverlässigkeit und Benutzerfreundlichkeit Maßstäbe setzen. Die interne Produktion gewährleistet eine lückenlose Kontrolle über alle Fertigungsstufen und Komponenten.



## Zukunftsbewusste Nachhaltigkeit

WM technics Eisbearbeitungsmaschinen sind auf Langlebigkeit ausgerichtet. Von Anfang an setzen wir auf Beständigkeit und behalten dabei Betriebskosten im Auge. Energieeffizienz, sparsamer Verbrauch und optimale Wirtschaftlichkeit treffen auf absolute Höchstleistung.



## Service mit Herzblut

Wie unsere Maschinen sich dem Eis widmen, so pflegen wir den Kontakt zu unseren Kunden – vor, während und nach dem Kauf. Ihre speziellen Anforderungen werden in den Fertigungsprozess integriert, um maßgeschneiderte Lösungen zu bieten.

**evo<sup>2</sup>**

LITHIUM  
DIESEL  
BENZIN





# evo<sup>2</sup>

Ideal für große Eisflächen: Die Eisbearbeitungsmaschine evo<sup>2</sup> wurde für optimale Leistung, Flexibilität und einfache Wartung konzipiert.

# Unser Kraftpaket ist die perfekte Wahl für große Einsätze auf Eisringen und in Stadien mit Flächen über 4.200 m<sup>2</sup>.

Die leistungsfähige evo<sup>2</sup> bewältigt mühelos jede Aufgabe auf Eisringen und in Stadien. Das großzügige und kombinierbare Schnee- und Wassertankvolumen sorgt für Flexibilität in der Anwendung, der starke Diesel-, Benzin- oder Elektromotor für die nötige Power.

Dazu gewährleisten das ultraschnelle Messerschnellwechselsystem, die übersichtliche Steuerung und der Automatikmodus hohe Benutzerfreundlichkeit. Wartungseingriffe lassen sich dank des raschen Zugriffs auf den Motorraum im Handumdrehen erledigen.

	Schneetank	4,1 m <sup>3</sup> / komprimiert 5,1 m <sup>3</sup>
	Wassertank	1.200 l / 1.400 l / 2.000 l + Schneetankverbindung 2.550 l oder 2.750 l
	Hobelbreite	2.300 mm / 2.500 mm Messertausch < 60 Sekunden
	Einsatzgebiet	Profi / Eisstadien

„Unsere Arena ist die Trainingsstätte für internationale Teams und Austragungsort von Großveranstaltungen. Ausgezeichnete Eisqualität ist da ein Muss! Mit der evo<sup>2</sup> kann ich perfekte Eisflächen garantieren.“

**Toni Doppler - Eismeister**

Max Aicher Arena  
(Deutschland)





## Sicherheits- und Schutzausstattung

Bei WM technics stehen Sicherheit und Gesundheitsschutz immer an erster Stelle. Eine gründliche und unabhängige Prüfung durch [Suva](#), die akkreditierte und anerkannte Schweizer Zertifizierungsstelle, bestätigt die Einhaltung der europäischen Richtlinie 2006/42/EG, die das Schutzniveau von maschinenbedingten Unfällen regelt, um eure Sicherheit jederzeit zu gewährleisten.

**suva**  
CERTIFICATION

Entspricht der Suva-Baumusterprüfbescheinigung Nr. E 7139/2.d

Highlight

# Fahrerkabine

evo<sup>2</sup> steht für maximalen **Fahrkomfort**. Die Kabine bietet perfekte Rundumsicht und ist über eine Trittstufe bequem zu erreichen.

Auf einem hochauflösenden Farbdisplay werden alle wichtigsten Informationen übersichtlich angezeigt, sämtliche Funktionen lassen sich einfach über ein Tastenfeld steuern. Die evo<sup>2</sup> verfügt auch über einen Automatikmodus, der über die A/M-Taste aktiviert wird und alle Arbeitsfunktionen nach einer vorgegebenen Abfolge startet. Für Sitzkomfort sorgt der gefederte, höhenverstellbare Sitz der Marke Grammer.



---

**Exklusiver Komfort**

---

**Rundumsicht**

---

**Maximale Kontrolle**

---

Highlight

# Ultraleichtes Messer

# Mit dem ultraschnellen System der evo<sup>2</sup> lässt sich das Messer in Windeseile auswechseln: In **60 Sekunden** ist alles erledigt!

Die Hobelmesser werden aus einem speziellen Stahl gefertigt und sind damit nicht nur überdurchschnittlich belastbar, sondern mit gerade einmal 3,5 kg auch besonders leicht. So geht jeder Wechsel schnell und sicher vonstatten.



⚖️ 3,5 kg

Serienmäßig werden zwei Messer samt Zubehör in einer praktischen Holzbox mitgeliefert.



---

Einfach, schnell und präzise

---

Geringes Verletzungsrisiko

---

Herausragende Eisqualität

---

Highlight

# Integrierter Bandenfräser

# Der integrierte Bandenfräser wird direkt am Rahmen der evo<sup>2</sup> montiert und gewährleistet maximale **Stabilität** und **Spitzenleistung**.

Die Steuerung erfolgt bequem und gefahrlos von der Kabine aus. Dank eines innovativen Federungssystems mit Führungsrollen passt sich der Fräser optimal dem Bandenverlauf an und sichert eine gleichbleibende Frästiefe. Überschüssiges Eis wird effizient und sauber entsorgt.

Die schwenkbare Bürste ermöglicht die Fräsung und anschließende Säuberung der Eisfläche in einem einzigen Durchgang. Der Bandenfräser befindet sich zwischen den Achsen und vor der Bürste: Damit ist jederzeit der perfekte Überblick gewährleistet. Wird der Fräser nicht verwendet, ist er zwischen den Rädern verborgen – natürlich ohne Auswirkung auf deren Funktion.



---

Optimale Anpassung an die Bande

---

Fräs- und Reinigungsfunktion

---

Horizontales Federungssystem

---

Highlight

# Schnee- Wasser-Tank

# Eisaufbau und Fontäne erfordern **große Mengen an Wasser**: Für evo<sup>2</sup> kein Problem!

Wasser- und Schneetank können zu einem einzigen großen Wassertank mit einem serienmäßigen Fassungsvermögen von etwa **2.550 l Wasser** kombiniert werden. Kalte Füße und mühsames Zerren am Wasserschlauch war früher: Die evo<sup>2</sup> bietet ausreichend Reserven, um die Eisbearbeitung bequem und direkt von der Kabine aus zu erledigen.

Beispiel:  
großer Wassertank zu 1.400 l  
+ Schneetank zu 1.350 l  
= 2.750 l Wasser

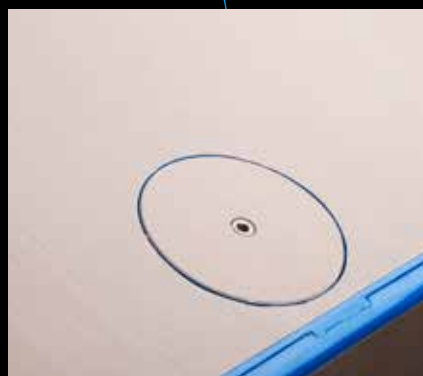

Deckel geschlossen



Deckel offen: Tanks verbunden

---

Optimiertes Fassungsvermögen

---

Konstanter und flüssiger Workflow

---

Mehr Komfort

---

Highlight

# LiFePO<sub>4</sub>- Lithium-Batterie

LiFePO<sub>4</sub>-Akkus sind **leistungsstark und umweltfreundlich**, frei von giftigen Schwermetallen und nahezu vollends recycelbar. In evo<sup>2</sup> bieten sie eine kraftvolle und ökoeffiziente Technologie für höchste Ansprüche.

### Leistung

Der Lithium-Eisenphosphat-Akku sorgt nicht nur für eine verlängerte Lebensdauer, sondern gewährleistet auch eine beständige und zuverlässige Energieversorgung.

### Nachhaltigkeit

LiFePO<sub>4</sub>-Akkus sind frei von giftigen Schwermetallen und nahezu zu 100 % recycelbar mit einer Mindestlebensdauer von 3-4-fach so vielen Ladezyklen wie Blei-Batterien.



### Schwerpunkt

Unsere zentral und tief platzierte Batterie gewährleistet nicht nur eine maximale Stabilität, sondern optimiert auch die Gesamtbalance der Maschine.

### Montage im Haus

Batteriepacks sind speziell auf unsere Maschinenanforderungen zugeschnitten und werden im eigenen Haus montiert, was Qualität und Anpassungsfähigkeit gewährleistet.



Highlight

# Wartung

# Unkomplizierte Wartung, **geringe Betriebskosten:** Um an die Technik im Motorraum der evo<sup>2</sup> zu kommen, wird einfach die Kabine hochgeklappt!

Das Wartungspersonal kann rasch und sauber arbeiten, und die Zeit- und Kosteneinsparungen können sich sehen lassen. Außerdem kann unser Team per Remote-Zugriff den Maschinenstatus prüfen und etwaige Pannen beheben.

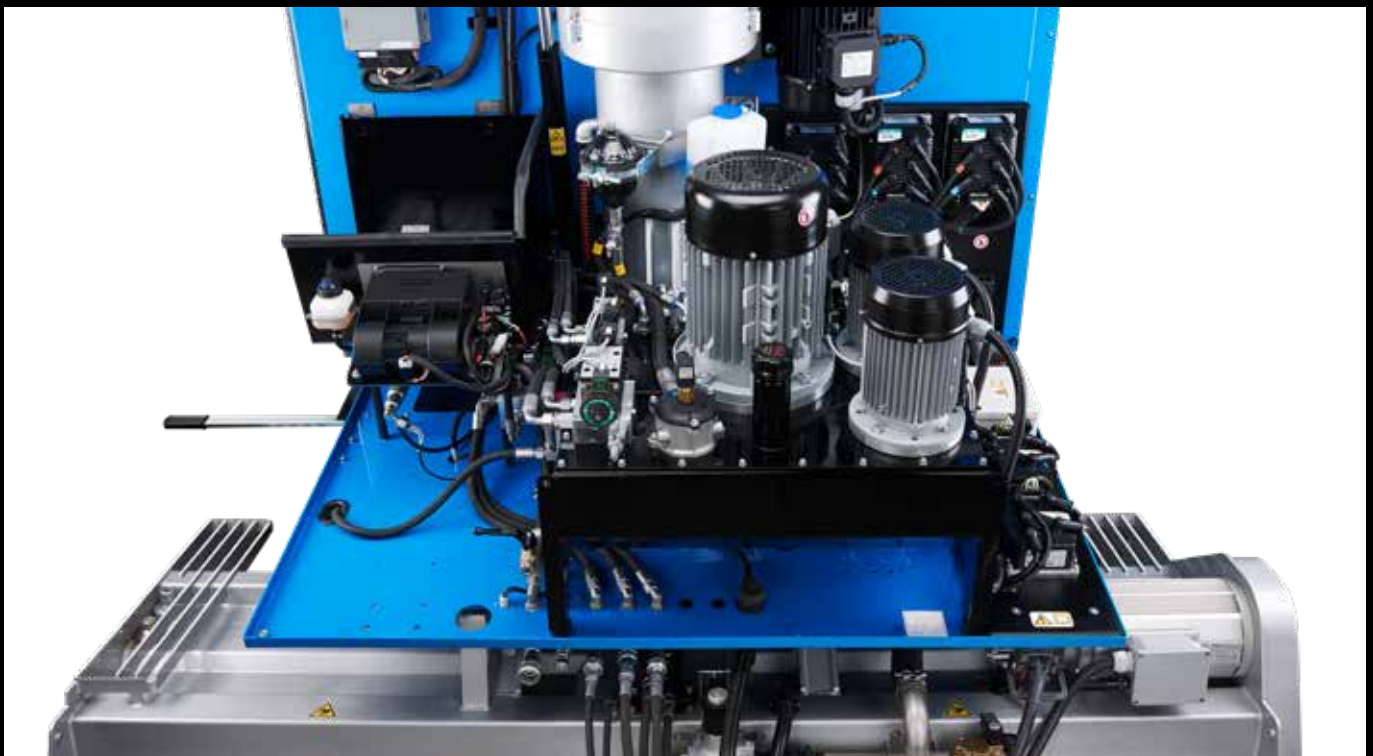

---

**Kosteneffiziente Wartung und Instandhaltung**

---

**Einfacher und schneller Zugang zum Motorraum**

---

**Fachgerechte Fernüberwachung**

---

# TECHNOLOGIE

Die Technologie der evo<sup>2</sup> sorgt für ausgezeichnete Ergebnisse und garantiert auch auf besonders großen Flächen makellostes Eis.



Innovative Technologie und Vorteile, so weit das Auge reicht. Dank hochpräziser Steuerung und Mechanik bietet die evo<sup>2</sup> eine einheitliche Bearbeitung und perfekt glatte Oberflächen.

Die Maschine ist auf maximale Effizienz ausgerichtet und gewährleistet optimale Leistung bei minimalem Verbrauch und reduzierten Betriebskosten.

Je nach Bedarf ist die evo<sup>2</sup> mit unterschiedlichen Antriebstypen erhältlich: Lithium, Diesel und Benzin.

Die hydraulisch kippbare Kabine ermöglicht den einfachen Zugang zum Motorraum und erleichtert damit die Wartung erheblich.

## Technische Daten

Motor	7 Asynchronmotoren
Gesamtleistung	35 kW
Wassertank	1.200 l optional 1.400 l / 2.000 l
Schneetank	4,1 m³ / komprimiert 5,1 m³
Fahrtrieb	Stufenlos regelbarer elektrischer Allradantrieb
Hydrauliköltank	50 l
Geschwindigkeit	0 - 13 km/h
Reifen	225 / 75 / R16 C 6 Reihen Spikes
Felgen	8" x 16"



## Serienmäßige Ausführung

Kabine mit beheizter Frontscheibe aus Sicherheitsglas, Scheibenwischanlage und Innenbeleuchtung
SPS Steuerung
7 Zoll Farbdisplay
USB Anschluss zum Installieren von Updates und zum Datenaustausch
Taste für Automatikmodus: Arbeitsvorgänge starten automatisch in der festgelegten Reihenfolge
Gefederter und höhenverstellbarer Fahrersitz (Stoff)
Armlehne mit Stauraum
Servolenkung
Leicht zugänglicher Motorraum (kippar) mit Kabinenstütze
Wartungsfreie Asynchronmotoren
Wassertank aus PE
Schnee-Wassertankverbindung (> 2.550 l)
Funktion für automatisches Wasserfüllsystem mit Wegfahrsperr
Beschichteter Schneetank
Fuß- und Feststellbremse
Hydraulisch angetriebene und schwenkbare Seitenbürste
Bandenleitrolle
Seitenspiegel hinten
Front-, Schneetank- und Seitenscheinwerfer
Rundumkennleuchte
Akustisches Signal für Rückwärtsfahrt, Schneetankdeckelbetätigung, Rückwärtslauf der Förderschnecken und Messerwechsel
Proportionale Wasserdosierung
System für konstante Wasserdosierung in Kurven
Hobelaggregat aus rostfreiem Edelstahl
Konstanter Anpressdruck Hobelaggregat
Quick-Change-System für einen schnellen Messertausch (< 60 Sekunden)
2 Hobelmesser in Holztransportkiste (superleichtes Hobelmesser - 3,5 kg)
2 Wischtücher
Lieferumfang-Set



Entspricht der Suva-Baumusterprüfbescheinigung Nr. E 7139/2.d

## Technische Daten

Motor	Hatz 4H50TICD, 4 Zylinder 1.952 cm <sup>3</sup>
Gesamtleistung	55,4 kW / 74,3 PS - 2.800 U/min
Drehmoment	240 Nm - 1.600 U/min
Abgasnachbehandlung	DOC, DPF mit EGR Emissionsstufe Stage V / EPA Tier 4 final
Leergewicht	3.750 kg (Grundausstattung)
Wassertank	1.450 l optional 1.600 l / 2.200 l
Schneetank	4,1 m <sup>3</sup> / komprimiert 5,1 m <sup>3</sup>
Fahrantrieb	Stufenlos regelbarer hydraulischer Allradantrieb
Kraftstofftank	52 l
Hydrauliköltank	65 l
Geschwindigkeit	0 - 16 km/h
Reifen	225 / 75 / R16 C 6 Reihen Spikes
Felgen	8" x 16"



## Serienmäßige Ausführung

Kabine mit beheizter Frontscheibe aus Sicherheitsglas, Scheibenwischeranlage und Innenbeleuchtung
SPS Steuerung
7 Zoll Farbdisplay
USB Anschluss zum Installieren von Updates und zum Datenaustausch
Taste für Automatikmodus: Arbeitsvorgänge starten automatisch in der festgelegten Reihenfolge
Gefederter und höhenverstellbarer Fahrersitz (Stoff)
Armlehne mit Stauraum
Servolenkung
Leicht zugänglicher Motorraum (kippar) mit Kabinenstütze
Hydraulikölkühler
Wasser- und Kraftstofftank aus PE
Funktion für automatisches Wasserfüllsystem mit Wegfahrsperr
Beschichteter Schneetank
Schnee-Wassertankverbindung (> 2.750 l)
Fuß- und Feststellbremse
Hydraulisch angetriebene und schwenkbare Seitenbürste
Bandenleitrolle
Seitenspiegel hinten
Front-, Schneetank- und Seitenscheinwerfer
Rundumkennleuchte
Akustisches Signal für Rückwärtsfahrt, Schneetankdeckelbetätigung, Rückwärtslauf der Förderschnecken und Messerwechsel
Proportionale Wasserdosierung
System für konstante Wasserdosierung in Kurven
Hobelaggregat aus rostfreiem Edelstahl
Konstanter Anpressdruck Hobelaggregat
Quick-Change-System für einen schnellen Messertausch (< 60 Sekunden)
2 Hobelmesser in Holztransportkiste (superleichtes Hobelmesser - 3,5 kg)
2 Wischtücher
Lieferumfang-Set

Entspricht der Suva-Baumusterprüfbescheinigung Nr. E 7139/2.d

## Technische Daten

Motor	Ford MSG 425, 2.500 cm <sup>3</sup>
Gesamtleistung	51,5 kW / 70 PS - 2.600 U/min
Drehmoment	190 Nm - 2.600 U/min
Leergewicht	3.750 kg (Grundausrüstung)
Wassertank	1.450 l optional 1.600 l / 2.200 l
Schneetank	4,1 m <sup>3</sup> / komprimiert 5,1 m <sup>3</sup>
Fahrantrieb	Stufenlos regelbarer hydraulischer Allradantrieb
Kraftstofftank	52 l
Hydrauliköltank	65 l
Geschwindigkeit	0 - 13 km/h
Reifen	225 / 75 / R16 C 6 Reihen Spikes
Felgen	8" x 16"



## Serienmäßige Ausführung

Kabine mit beheizter Frontscheibe aus Sicherheitsglas, Scheibenwischeranlage und Innenbeleuchtung
SPS Steuerung
7 Zoll Farbdisplay
USB Anschluss zum Installieren von Updates und zum Datenaustausch
Taste für Automatikmodus: Arbeitsvorgänge starten automatisch in der festgelegten Reihenfolge
Gefederter und höhenverstellbarer Fahrersitz (Stoff)
Armlehne mit Stauraum
Servolenkung
Leicht zugänglicher Motorraum (kippar) mit Kabinenstütze
Hydraulikölkühler
Wasser- und Kraftstofftank aus PE
Funktion für automatisches Wasserfüllsystem mit Wegfahrsperr
Beschichteter Schneetank
Schnee-Wassertankverbindung (> 2.750 l)
Fuß- und Feststellbremse
Hydraulisch angetriebene und schwenkbare Seitenbürste
Bandenleitrolle
Seitenspiegel hinten
Front-, Schneetank- und Seitenscheinwerfer
Rundumkennleuchte
Akustisches Signal für Rückwärtsfahrt, Schneetankdeckelbetätigung, Rückwärtslauf der Förderschnecken und Messerwechsel
Proportionale Wasserdosierung
System für konstante Wasserdosierung in Kurven
Hobelaggregat aus rostfreiem Edelstahl
Konstanter Anpressdruck Hobelaggregat
Quick-Change-System für einen schnellen Messertausch (< 60 Sekunden)
2 Hobelmesser in Holztransportkiste (superleichtes Hobelmesser - 3,5 kg)
2 Wischtücher
Lieferumfang-Set



Entspricht der Suva-Baumusterprüfbescheinigung Nr. E 7139/2.d

# Abmessungen

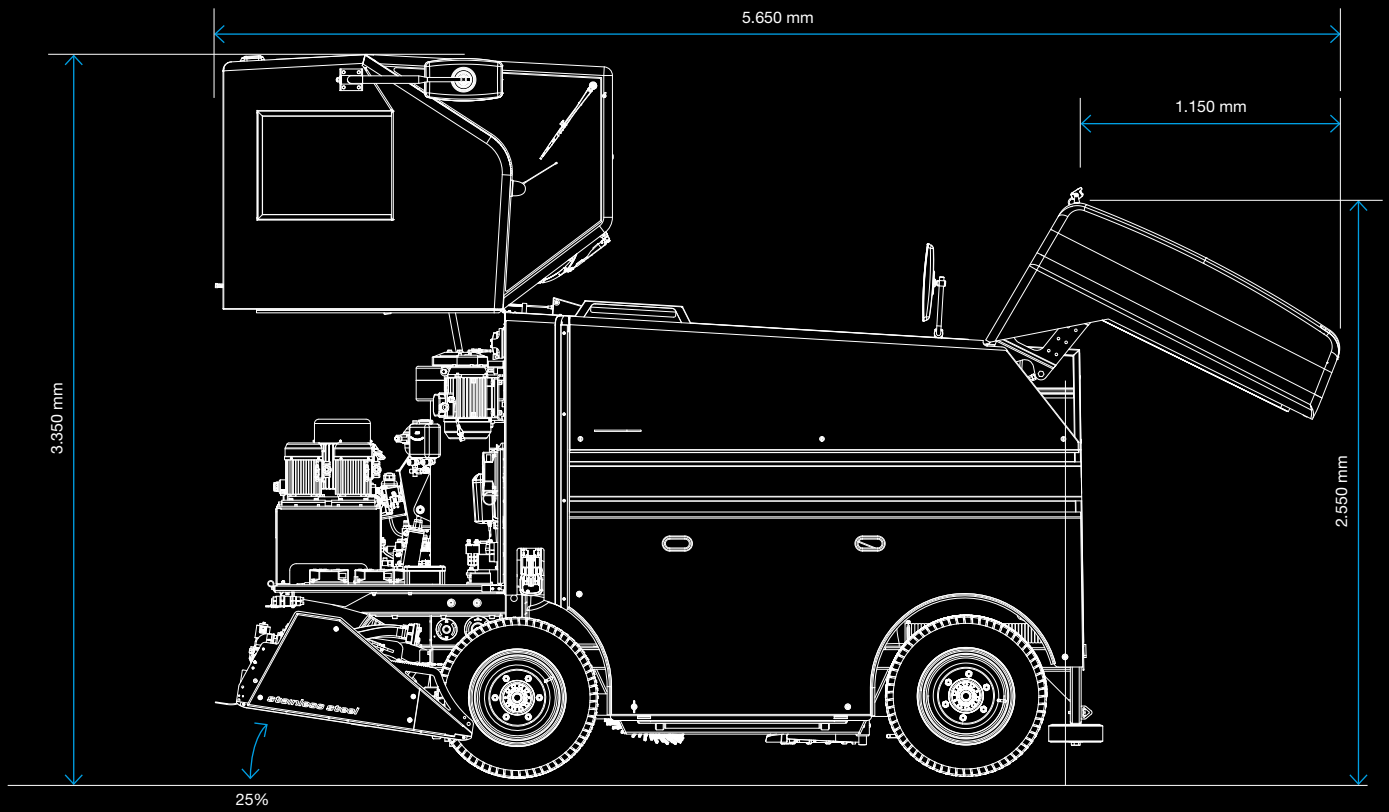
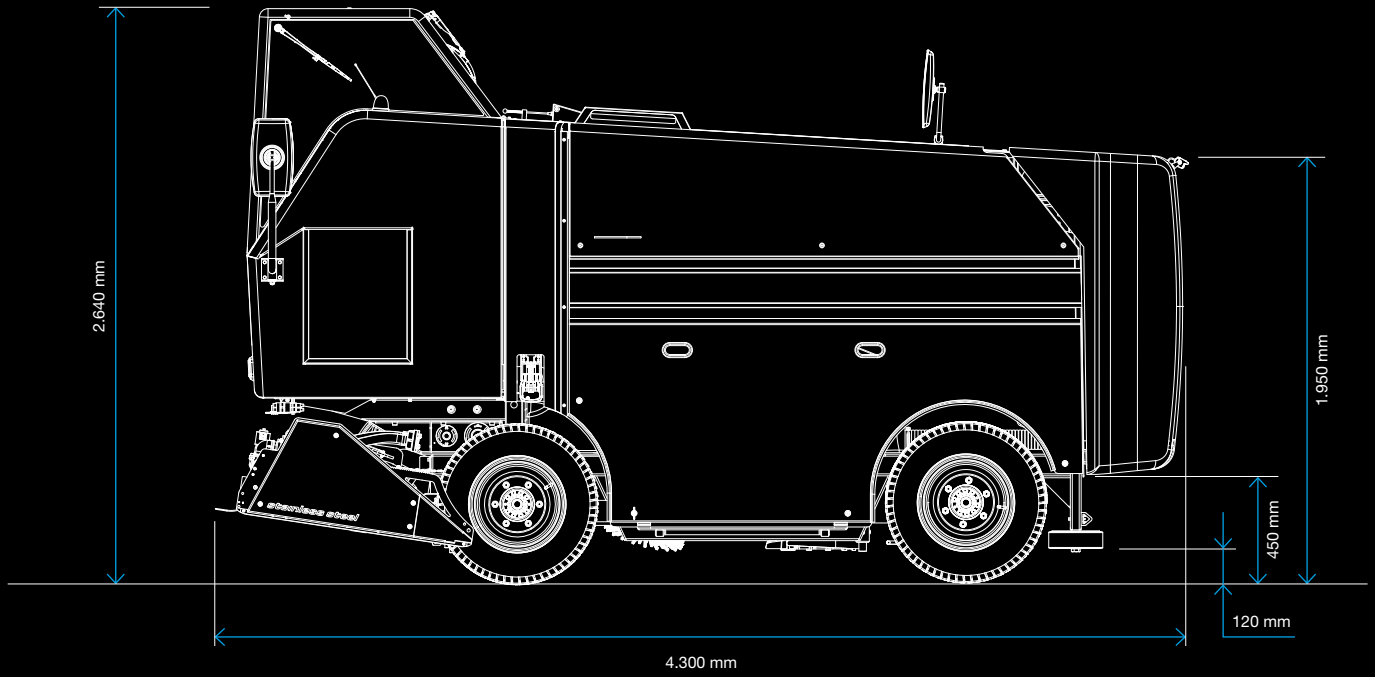

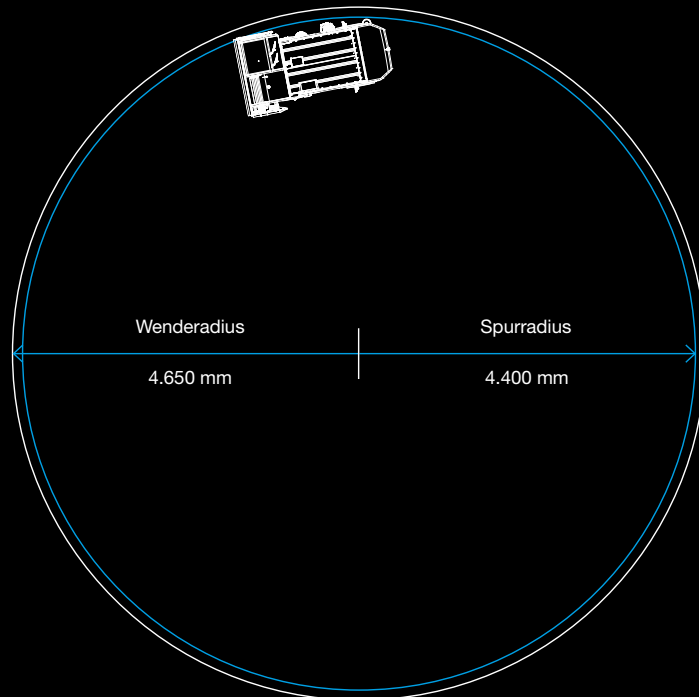
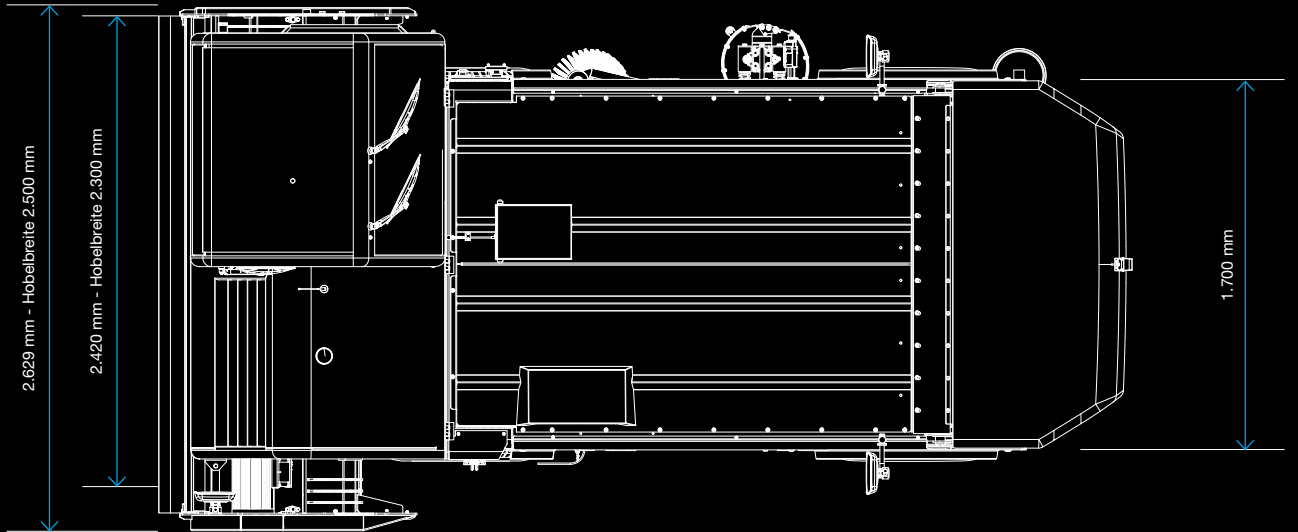

# Optionen



---

# Waschanlagen



**Eiswaschanlage  
Multijet**  
*mit Absaugleiste*



**Schnecken-  
waschanlage  
vertikal**  
*kann während der  
Eisbearbeitung aktiviert werden*



**Schnecken-  
waschanlage  
horizontal**  
*kann während der  
Eisbearbeitung aktiviert werden*



**Schneetank-  
waschanlage**



**Radwaschanlage  
mitlenkend**

---

# Bandenbearbeitung



**Bandenfräser**  
*aus rostfreiem Edelstahl,  
gedeut und elektrisch  
höhenverstellbar*

---

# Wasserapplikation



Wischtuchhalter  
Standard



Wischtuchheber  
automatisch



ICEplus  
*Wassersprühsystem*



ICEplus Flexi  
*Wassersprühsystem +  
automatischer Wischtuchheber*



Wasserfontäne

---

# Übersicht und Sicherheit



Seitenspiegel  
vorne links



Seitenspiegel  
vorne rechts



Spiegelheizung



Frontkamera  
Rückfahrkamera

---

# Komfort



Kabinenheizung



Heizung Fahrersitz



Joystick



Radio



Acquastoppventil



Scheinwerfer  
in LED



Rückleuchten



Unterboden-  
beleuchtung RGB

---

# Personalisierung



Lackierung



Folierung



Ohne Kabine

---

## Service



Batteriewagen



Reserverad 16"



Kreuzschlüssel



Wagenheber



Montagewerkzeug  
Düsen ICEplus



Diagnosekabelset

---

## Eisstockschießen



Riefenegge

---

# Ersatzteile



Hobelmesser

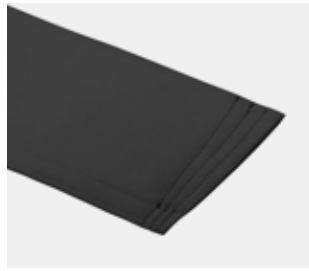

Wischtuch Filz



Wischtuch Frottee



Fräsermesser



# STÄRKEN

WM technics - Exzellenz in Design und Qualität. Inhouse gefertigte Maschinen. Einfache Wartung. Schneller Ersatzteilzugriff. Euer Garant für höchste Standards.

Bei WM technics setzen wir auf Exzellenz in jeder Phase unserer Arbeit. Unsere Maschinen sind das Ergebnis hochwertiger Komponenten und sorgfältigen Designs. Entwickelt, hergestellt und montiert in unseren eigenen Werken, gewährleisten wir höchste Qualität, pünktliche Lieferungen und im Nachhinein niedere Wartungskosten. Vom Bauteil bis zum Endprodukt - jeder Schritt wird sorgfältig überwacht, um euch die **Eisbearbeitungsmaschinen der Zukunft zu liefern.**

## Benutzerfreundlichkeit



Durch die Verwendung hochwertiger Komponenten und die durchdachte Konstruktion fallen die Servicearbeiten sehr einfach aus und beschränken sich auf ein Minimum.

## Qualitätsgarantie



Unsere Produkte werden intern in unseren Werken entwickelt, hergestellt und montiert. Nur so können wir die beste Qualität und pünktliche Lieferzeiten garantieren.

## Jederzeit das passende Ersatzteil



Auf unserem Online-Portal lassen sich Ersatzteile einfach und bequem bestellen. Mittels Seriennummer und digitaler Abbildung finden Sie das gewünschte Teil mit einem Klick.

## Serienbauweise



Alle Maschinen von WM technics werden in Serie gebaut. Wir wissen bei jeder Bauserie, welche Komponenten eingesetzt wurden und liefern Ihnen bei Bedarf immer das passende Ersatzteil. Gleichzeitig können diverse Optionen, selbst Jahre später, ohne großen Aufwand passgenau nachgerüstet werden.

## Service und Support



Unser gut vernetztes, internationales Team an Technikern bildet sich laufend weiter und hilft Ihnen gerne weiter.

## Qualitätsbewusstsein



Von der Fertigung der Einzelkomponenten bis zur finalen Qualitätsprüfung können alle Schritte genau nachverfolgt werden. Jeder Mitarbeiter ist in seiner spezialisierten Tätigkeit bestens ausgebildet und führt seinen Arbeitsvorgang dementsprechend gewissenhaft aus. Zum Vorteil für unsere Kunden: Sie erhalten ein technisch ausgereiftes Produkt, das mit höchsten Qualitätsansprüchen gefertigt wurde.



# PRODUKTE





Taucht ein in die Welt von WM technics:  
Wo modernstes Design auf Spitzen-  
qualität trifft. Hier beginnt die Reise zu  
erstklassigen Eisbearbeitungsmaschinen  
und #perfectice.

# Mammoth

Die autonome und innovative Eisbearbeitungsmaschine ist ideal für Stadien und große Eisflächen bis zu 2.600 m<sup>2</sup>.

Wartungsfreie AC-Motoren, großzügiges Tankvolumen und das Schnellwechselsystem für das Messer gewährleisten eine schnelle und effiziente Eisauflösung. Das kompakte Design und der am Rahmen montierte Bandenfräser sorgen für maximale Stabilität und außergewöhnliche Manövrierbarkeit.







 Schneetank Volumen	3 m <sup>3</sup> / komprimiert 3,6 m <sup>3</sup>
 Wassertank Volumen	1.000 l / 1.350 l / 1.750 l + Schneetankverbindung 2.000 l / 2.350 l / 2.750 l
 Hobelbreite	2.100 mm / 2.300 mm / 2.500 mm Messertausch < 60 Sekunden
 Einsatzgebiet	Profi / Eisstadien

# Shira

Die Maschine passt sich perfekt an jede Anforderung der Eisbearbeitung in Stadien mit Eisflächen bis zu 2.600 m<sup>2</sup> an.

Sie fährt elektrisch und arbeitet nahezu lautlos. Die intuitive Steuerung über Tastatur, Display und Automatikmodus ermöglicht eine besonders einfache Bedienung und Wartung. Dank der guten Zugänglichkeit für manuelle Eingriffe sorgt sie für spürbare Kosteneinsparungen und überzeugt mit einem ausgezeichneten Preis-Leistungs-Verhältnis.



 Schneetank Volumen	3 m <sup>3</sup> / komprimiert 3,6 m <sup>3</sup>
 Wassertank Volumen	1.000 l / 1.350 l / 1.750 l + Schneetankverbindung 2.000 l / 2.350 l / 2.750 l
 Hobelbreite	2.100 mm / 2.300 mm
 Einsatzgebiet	Profi / Eisstadien





# evo<sup>2</sup>

Die leistungsstarke Eisbearbeitungsmaschine für intensive Einsätze auf großen Eisbahnen und in Stadien – ideal für Eisflächen ab 4.200 m<sup>2</sup>.

Das großzügig kombinierbare Schnee- und Wassertankvolumen bietet maximale Flexibilität, während Diesel-, Benzin- oder Elektromotoren je nach Bedarf für den Antrieb sorgen.

Das sehr schnelle Messerwechselsystem, die hervorragende Übersicht über alle Bedienfunktionen sowie der Automatikmodus erleichtern die Handhabung erheblich. Dank des schnellen Zugangs zum Motorraum erfolgt auch die Wartung besonders zügig und kosteneffizient.







 Schneetank Volumen	4,1 m <sup>3</sup> / komprimiert 5,1 m <sup>3</sup>
 Wassertank Volumen	1.200 l / 1.400 l / 2.000 l + Schneetankverbindung 2.550 l / 2.750 l
 Hobelbreite	2.300 mm / 2.500 mm Messertausch < 60 Sekunden
 Einsatzgebiet	Profi / Eisstadien

# Compact

Die kompakte Eisbearbeitungsmaschine wurde speziell für kleine Eisflächen und Bahnen bis 1.200 m<sup>2</sup> entwickelt.

Sie ist robust, einfach zu bedienen und liefert Hobel-ergebnisse wie ein großes Profimodell. Dank ihrer hohen Wendigkeit bietet sie dem Fahrer erstklassigen Komfort und garantiert eine professionelle Eisauflistung – auch auf mobilen Eisbahnen sorgt sie für Eisqualität auf höchstem Niveau.







 Schneetank Volumen	1,8 m <sup>3</sup> / komprimiert 2,25 m <sup>3</sup>
 Wassertank Volumen	600 l
 Hobelbreite	1.700 mm
 Einsatzgebiet	Event / Kleine Eisbahnen

# Pinguino

Die kompakte Revolution unter den Eisbearbeitungs-  
maschinen: Dank ihrer geringen Abmessungen bewegt sie  
sich äußerst wendig und liefert eine präzise, hochwertige  
Eisaufbereitung für Events und mobile Eisbahnen bis 800 m<sup>2</sup>.

Sie bietet die Leistung großer Profimaschinen – hobelt das  
Eis effizient und sorgt jederzeit für perfekte Eisqualität. Die  
einzigartige vordere Sitzposition des Fahrers ermöglicht  
hervorragende Sicht und hohen Fahrkomfort.



 Schneetank Volumen	1 m <sup>3</sup> / komprimiert 1,25 m <sup>3</sup>
 Wassertank Volumen	340 l
 Hobelbreite	1.400 mm
 Einsatzgebiet	Event / Kleine Eisbahnen



# Snip

Der elektrisch betriebene, manuell geführte Bandenfräser  
erleichtert die Eispflege erheblich.

Ob mobile Eisbahnen oder große Arenen – er verbindet  
ein kompaktes Design mit moderner, emissionsfreier  
Technologie.

Sein innovativstes Merkmal ist der schnelle, werkzeuglose  
Wechsel zwischen zwei Betriebsmodi: seitliches Fräsen  
entlang der Bande und frontales Fräsen zum Entfernen von  
Eisanhäufungen und Unebenheiten. Mit integriertem Antrieb,  
einstellbarer Geschwindigkeit und zertifizierter Sicherheit ist  
er ein vielseitiges und präzises Werkzeug zur Pflege jeder  
Eisfläche.



 Elektromotor	24V / 130Ah (betrieben mit einer FAAM TRALEG-Batterie)
 Hobelbreite	Ø 350 mm
 Einsatzgebiet	Event / Eisstadien



evo<sup>2</sup>

154

Inzell

www.inzell.de

WM technics GmbH

Plant 1, Headquarters  
Breiener Straße 15  
I-39053 Blumau  
T. +39 0471 353 332  
info@wm-technics.com  
wm-technics.com

Plant 2  
Giuseppe-di-Vittorio-Straße 18  
I-39100 Bozen

Folge uns auf

YouTube: *WM ice*  
Facebook: *WM ice*  
Instagram: *WM ice*  
LinkedIn: *WM technics*



