

Perfect ice, limitless



Scheda prodotto
evo²







La potente macchina rasaghiaccio per i grandi impieghi su piste di pattinaggio e stadi adatta a superfici di ghiaccio superiori a **4.200 m²**.

evo² è la potente macchina rasaghiaccio in grado di gestire senza sforzo qualsiasi impiego su piste di pattinaggio e stadi.

Il capiente volume combinabile dei serbatoi di neve e acqua assicura flessibilità d'uso, mentre la potenza di azionamento è garantita da motori diesel, a benzina o elettrici.

Il sistema di sostituzione ultrarapida della lama, l'ottima panoramica dei comandi e la modalità automatica ne facilitano l'utilizzo. Grazie al rapido accesso al vano motore, inoltre, la manutenzione è veloce ed economica.

	Volume serbatoio neve	4,1 m ³ / compresso 5,1 m ³
	Volume serbatoio acqua	1.200 l / 1.400 l / 2.000 l + collegamento serbatoio neve 2.550 l / 2.750 l
	Larghezza piallatura	2.300 mm / 2.500 mm Sostituzione della lama < 60 secondi
	Campo applicazione	Pro / Palazzetti sportivi

“La nostra arena è la struttura per l'allenamento di squadre internazionali e sede di grandi eventi. Un'eccellente qualità del ghiaccio è quindi un must! Con evo² riesco a garantire superfici ghiacciate perfette.”

Toni Doppler - Ice Master

Max Aicher Arena
(Germania)





Dotazioni di sicurezza e protezione

WM technics mette la sicurezza e la tutela della salute al primo posto. L'esame approfondito e indipendente condotto da [Suva](#), ente certificatore svizzero accreditato e notificato, attesta l'ottemperanza alle disposizioni della direttiva europea 2006/42/CE, che regola il livello di protezione dagli infortuni da macchine, al fine di garantire la sicurezza dell'utilizzatore.

suva
CERTIFICATION

È conforme all'attestato di esame del tipo Suva n. E 7139/2.e

TECNOLOGIA

Grazie alla sua tecnologia, evo² eccelle nella lavorazione di grandi superfici ghiacciate, garantendo una finitura perfetta anche nelle aree più estese.



La sua tecnologia innovativa offre dei benefici senza precedenti. Grazie alla precisione della meccanica e dei sistemi di controllo, assicura una lavorazione uniforme e una superficie di ghiaccio perfettamente liscia.

Progettata per garantire la massima efficienza, evo² minimizza i consumi, ottimizza le prestazioni e riduce i costi di gestione.

evo² è pensata per adattarsi a ogni esigenza, offrendo tre diverse opzioni di alimentazione: Lithium, Diesel e Benzina.

La cabina idraulica sollevabile rende l'accesso al vano motore rapido e agevole, facilitando notevolmente la manutenzione.

Specifiche tecniche

Motore	7 motori asincroni
Potenza totale	35 kW
Serbatoio acqua	1.200 l opzionale 1.400 l / 2.000 l
Serbatoio neve	4,1 m ³ / compresso 5,1 m ³
Trazione	Trazione integrale elettrica con regolazione continua
Serbatoio olio idraulico	50 l
Velocità	0 - 13 km/h
Pneumatici	225 / 75 / R16 C 6 file di chiodi
Cerchi	8" x 16"



Dotazione standard

Cabina con parabrezza riscaldato in vetro di sicurezza, tergicristallo e illuminazione interna
Controllo PLC
Display a colori 7 pollici ad alta risoluzione
Connessione USB per l'installazione di aggiornamenti e lo scambio di dati
Pulsante per la modalità automatica: i processi di lavoro si avviano nella sequenza prestabilita
Sedile di guida (in tessuto) molleggiato e regolabile in altezza
Bracciolo con vano portaoggetti
Servosterzo
Facile accesso al vano motore (cabina inclinabile)
Motori asincroni esenti da manutenzione
Serbatoio acqua in PE
Collegamento serbatoio neve e serbatoio acqua (> 2.550 l)
Funzione di riempimento automatico dell'acqua con immobilizzatore
Serbatoio neve con rivestimento
Freno di servizio e freno di stazionamento
Spazzola laterale orientabile ad azionamento idraulico
Galoppina balaustra
Specchietto posteriore
Faro serbatoio neve, faro laterale e fari anteriori
Luce lampeggiante di avvertimento
Segnale acustico per retromarcia, azionamento coperchio serbatoio neve, rotazione inversa delle coclee e cambio lama
Dosaggio proporzionale dell'acqua
Sistema per il dosaggio dell'acqua nelle curve
Materiale gruppo piallatura: acciaio inossidabile
Pressione d'appoggio costante del gruppo piallatura
Sistema Quick-Change per un rapido cambio lama (< 60 secondi)
2 lame in box di legno per il trasporto (lama super leggera - 3,5 kg)
2 panni
Set volume di fornitura



È conforme all'attestato di esame del tipo Suva N. E 7139/2.e

Diesel

Specifiche tecniche

Motore	Hatz 4H50TICD, 4 cilindri 1.952 cm ³
Potenza	55,4 kW / 74,3 CV – 2.800 giri/min
Coppia massima	240 Nm – 1.600 giri/min
Post-trattamento dei gas di scarico	DOC, DPF con EGR Livello di emissione V / EPA Tier 4 final
Peso a vuoto	3.750 kg (esecuzione standard)
Serbatoio acqua	1.450 l opzionale 1.600 l / 2.200 l
Serbatoio neve	4,1 m ³ / compresso 5,1 m ³
Trazione	Trazione integrale idraulica variabile
Serbatoio carburante	52 l
Serbatoio olio idraulico	65 l
Velocità	0 - 16 km/h
Pneumatici	225 / 75 / R16 C 6 file di chiodi
Cerchi	8" x 16"



Dotazione standard

Cabina con parabrezza riscaldato in vetro di sicurezza, tergicristallo e illuminazione interna

Controllo PLC

Display a colori 7 pollici ad alta risoluzione

Connessione USB per l'installazione di aggiornamenti e lo scambio di dati

Pulsante per la modalità automatica: i processi di lavoro si avviano nella sequenza prestabilita

Sedile di guida (in tessuto) molleggiato e regolabile in altezza

Bracciolo con vano portaoggetti

Servosterzo

Facile accesso al vano motore (cabina inclinabile)

Scambiatore di calore

Serbatoio acqua e serbatoio carburante in PE

Funzione di riempimento automatico dell'acqua con immobilizzatore

Serbatoio neve con rivestimento

Collegamento serbatoio neve e serbatoio acqua (> 2.750 litri)

Freno di servizio e freno di stazionamento

Spazzola laterale orientabile ad azionamento idraulico

Galoppina balaustra

Specchietto posteriore

Faro serbatoio neve, faro laterale e fari anteriori

Luce lampeggiante di avvertimento

Segnale acustico per retromarcia, azionamento coperchio serbatoio neve, rotazione inversa delle coclee e cambio lama

Dosaggio proporzionale dell'acqua

Sistema per il dosaggio dell'acqua nelle curve

Materiale gruppo piallatura: acciaio inossidabile

Pressione d'appoggio costante del gruppo piallatura

Sistema Quick-Change per un rapido cambio lama (< 60 secondi)

2 lame in box di legno per il trasporto (lama super leggera - 3,5 kg)

2 panni

Set volume di fornitura

È conforme all'attestato di esame del tipo Suva N. E 7139/2.e

Benzina

Specifiche tecniche

Motore	Ford MSG 425, 2.500 cm ³
Potenza	51,5 kW / 70 CV - 2.600 giri/min
Coppia massima	190 Nm - 2.600 giri/min
Peso a vuoto	3.750 kg (esecuzione standard)
Serbatoio acqua	1.450 l opzionale 1.600 l o 2.200 l
Serbatoio neve	4,1 m ³ / compresso 5,1 m ³
Trazione	Trazione integrale idraulica variabile
Serbatoio carburante	52 l
Serbatoio olio idraulico	65 l
Velocità	0 - 13 km/h
Pneumatici	225 / 75 / R16 C 6 file di chiodi
Cerchi	8" x 16"



Dotazione standard

Cabina con parabrezza riscaldato in vetro di sicurezza, tergicristallo e illuminazione interna

Controllo PLC

Display a colori 7 pollici ad alta risoluzione

Connessione USB per l'installazione di aggiornamenti e lo scambio di dati

Pulsante per la modalità automatica: i processi di lavoro si avviano nella sequenza prestabilita

Sedile di guida (in tessuto) molleggiato e regolabile in altezza

Bracciolo con vano portaoggetti

Servosterzo

Facile accesso al vano motore (cabina inclinabile)

Scambiatore di calore

Serbatoio acqua e serbatoio carburante in PE

Funzione di riempimento automatico dell'acqua con immobilizzatore

Serbatoio neve con rivestimento

Collegamento serbatoio neve e serbatoio acqua (> 2.750 litri)

Freno di servizio e freno di stazionamento

Spazzola laterale orientabile ad azionamento idraulico

Galoppina balaustra

Specchietto posteriore

Faro serbatoio neve, faro laterale e fari anteriori

Luce lampeggiante di avvertimento

Segnale acustico per retromarcia, azionamento coperchio serbatoio neve, rotazione inversa delle coclee e cambio lama

Dosaggio proporzionale dell'acqua

Sistema per il dosaggio dell'acqua nelle curve

Materiale gruppo piallatura: acciaio inossidabile

Pressione d'appoggio costante del gruppo piallatura

Sistema Quick-Change per un rapido cambio lama (< 60 secondi)

2 lame in box di legno per il trasporto (lama super leggera - 3,5 kg)

2 panni

Set volume di fornitura



È conforme all'attestato di esame del tipo Suva N. E 7139/2.e

Dimensioni

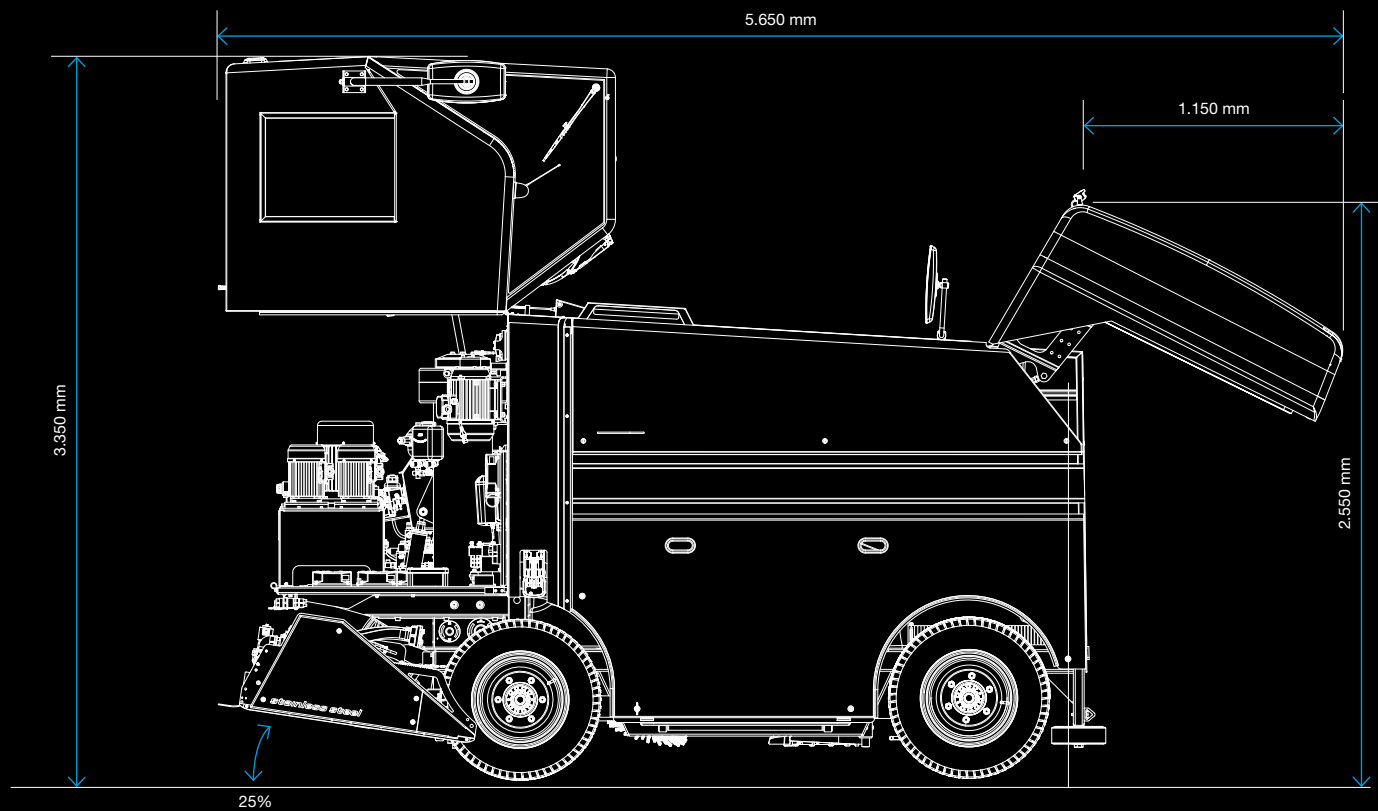
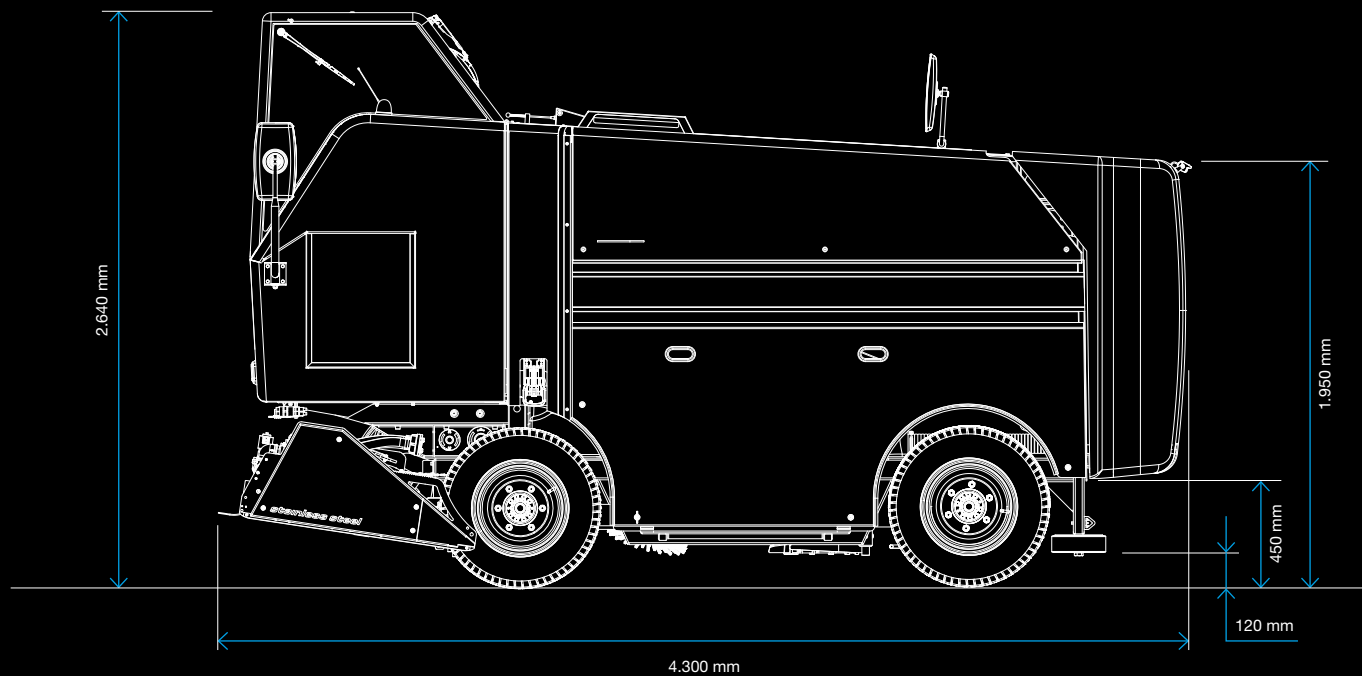

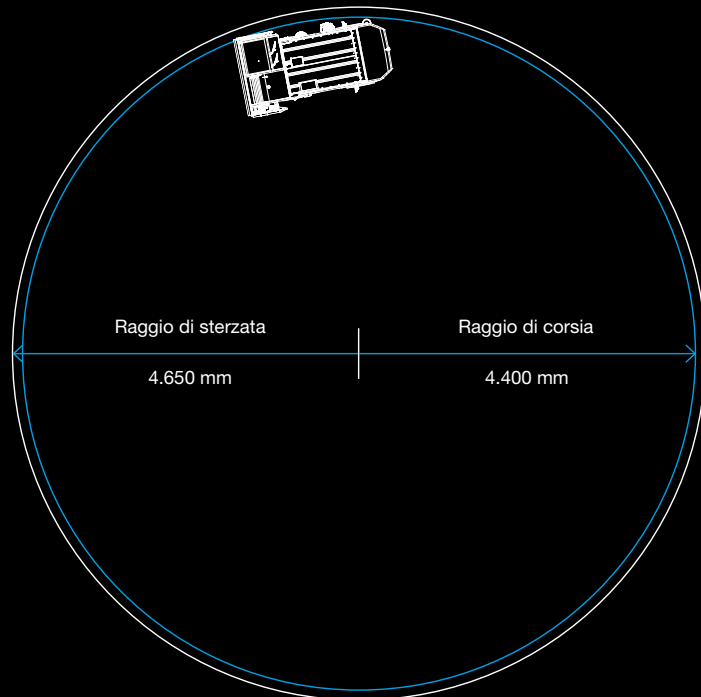
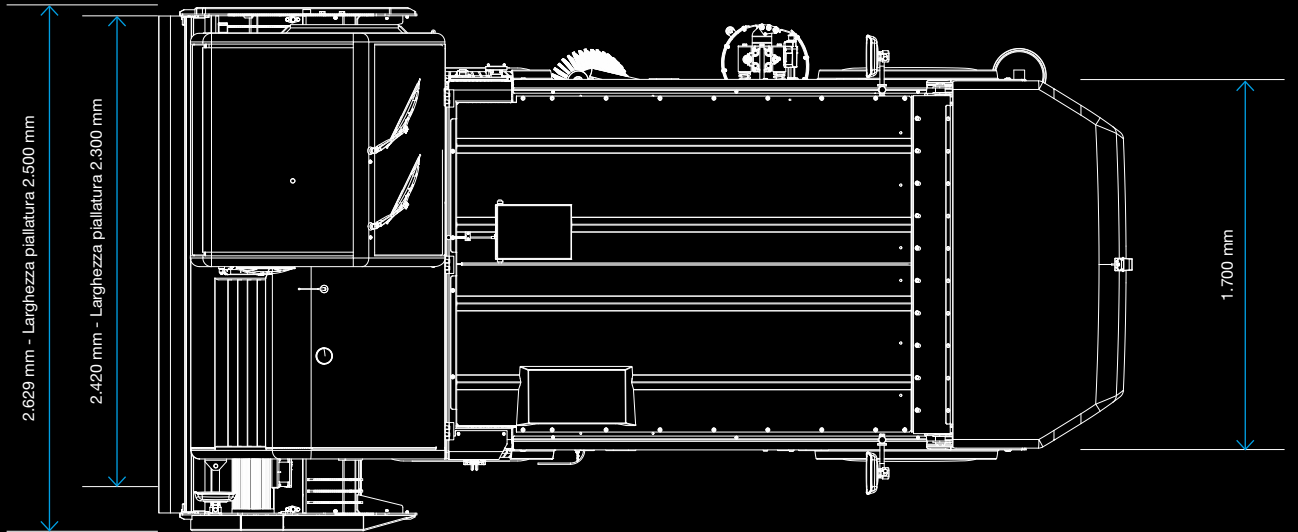

WM technics Srl

Via Briè 15
I-39053 Prato all'Isarco
T. +39 0471 353 332
info@wm-technics.com
wm-technics.com

